



KONDENZAČNÍ ZÁVĚSNÉ KOTLE RADIANT

R2K a R1K/B

Závěsné kondenzační kotle pro topení a přípravu TV v externím zásobníku nebo průtokový ohřev TV v bithermickém výměníku.

TECHNICKÁ SPECIFIKACE A VÝHODY

- patentovaný celonerezový výměník
- nový dotykový displej
- model R1K/B osazen trojcestným ventilem a čidlem pro přípravu TV v externím zásobníku
- model R2K osazen bithermickým výměníkem pro průtokový ohřev TV
- široký rozsah modulace 1:9
- možnost ovládání on/off, OpenTherm nebo 0–10 V
- převodník 0–10 V integrován v kotli
- plně nastavitelné výkony do ÚT a TV
- modulační čerpadlo, tichý provoz
- kompletně odnímatelné opláštění pro snadný servis
- kompaktní rozměry

záruka
5
let



R1K 24/B, R1K 28/B

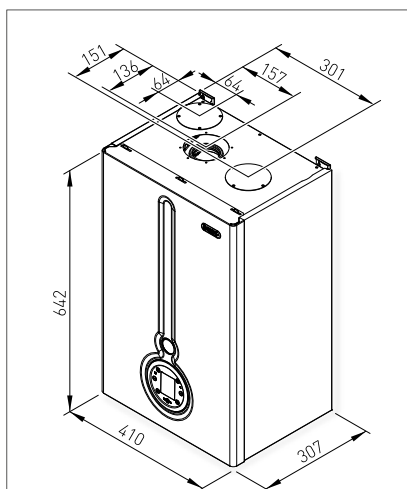

R1K 34/B

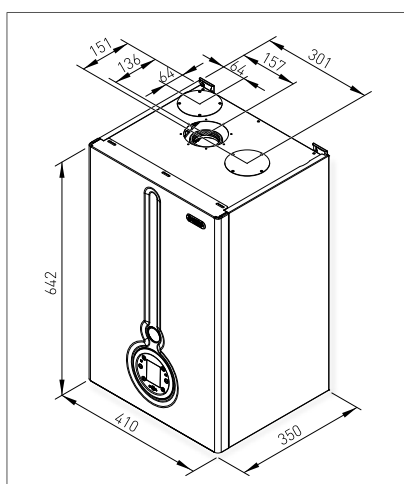

R2K 24, R2K 28

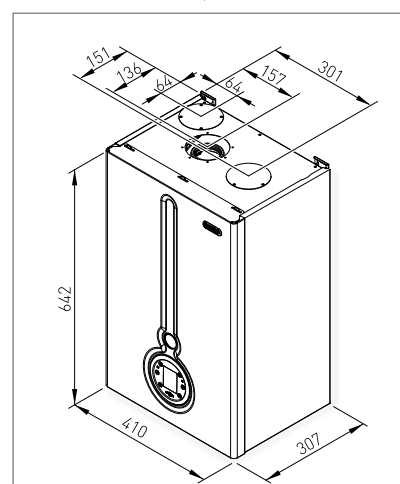

R2K 34

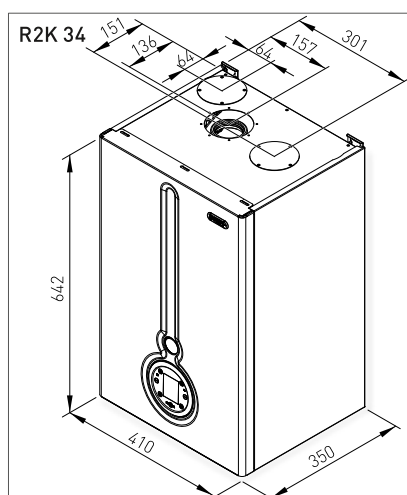

R1K 24/B, R1K 28/B, R1K 34/B

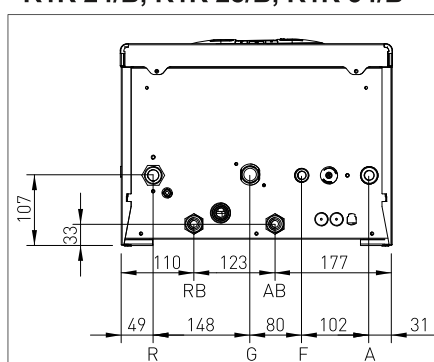

R2K 24, R2K 28, R2K 34

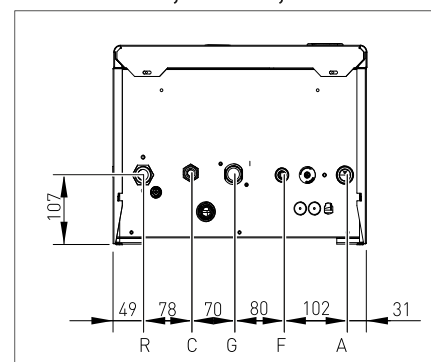

R-	ZPÁTEČKA	Ø 3/4
G-	PLYN	Ø 3/4
F-	DOPOUŠTĚNÍ	Ø 1/2
A-	VÝSTUP ÚT	Ø 3/4
RB-	NÁVRAT EXTERNÍ ZÁSOBNÍK	Ø 3/4
AB-	PŘÍVOD EXTERNÍ ZÁSOBNÍK	Ø 3/4

R-	ZPÁTEČKA	Ø 3/4
C -	VÝSTUP TV	Ø 1/2
G-	PLYN	Ø 3/4
F-	VSTUP TV	Ø 1/2
A -	VÝSTUP ÚT	Ø 3/4



KONDENZAČNÍ ZÁVĚSNÉ KOTLE RADIANT

R2K a R1K/B

Model		R1K 24/B	R1K 28/B	R1K 34/B	R2K 24	R2K 28	R2K 34
Obsah	SAP	972423	972428	972432	972419	972425	972429
Jmenovitý tepelný příkon max. ÚT	kW	23,5	28	34	23,5	28	34
Jmenovitý tepelný příkon max. TV	kW	23,5	28	34	23,5	28	34
Jmenovitý tepelný příkon min. ÚT	kW	2,9	3,7	4,1	2,9	3,7	4,1
Jmenovitý tepelný příkon min. TV	kW	2,9	3,7	4,1	2,9	3,7	4,1
Maximální tepelný výkon 80/60°C	kW	22,94	27,3	33,35	22,94	27,3	33,35
Minimální tepelný výkon 80/60°C	kW	2,75	3,52	3,94	2,75	3,52	3,94
Maximální tepelný výkon 50/30°C	kW	24,79	29,4	36,19	24,79	29,4	36,19
Minimální tepelný výkon 50/30°C	kW	3,02	3,83	4,34	3,02	3,83	4,34
Účinnost při Pmax - 80/60°C	%	97,6	97,5	98,08	97,6	97,5	98,08
Účinnost při Pmax - 50/30°C	%	105,5	105	106,43	105,5	105	106,43
Účinnost při P30% - zpátečka 30°C	%	107,6	107,8	108	107,6	107,8	108
Teplota spalin při Pmax	°C	64,3	68,17	69,4	64,3	68,17	69,4
Třída Nox		6	6	6	6	6	6
Pracovní rozsah teplot ÚT	°C	30-80 / 25-45	30-80 / 25-45	30-80 / 25-45	30-80 / 25-45	30-80 / 25-45	30-80 / 25-45
Pracovní tlak ÚT Min/Max	bar	0,3/3	0,3/3	0,3/3	0,3/3	0,3/3	0,3/3
Objem expanzní nádoby ÚT	l	8	8	8	8	8	8
Rozsah nastavení teploty TV	°C	35-60	35-60	35-60	35-60	35-60	35-60
Pracovní tlak TV Min/Max	bar	0,5/6	0,5/6	0,5/6	0,5/6	0,5/6	0,5/6
Dodávka TV při ΔT25°C	l/min				13,81	16,1	19,2
Dodávka TV při ΔT30°C	l/min				11,1	13,4	16
Rozměry							
Šířka	mm	410	410	410	410	410	410
Hloubka	mm	307	307	350	307	307	350
Výška	mm	642	642	642	642	642	642
Hmotnost		46					
Připojovací rozměry							
Výstup ÚT	∅	3/4"	3/4"	3/4"	3/4"	3/4"	3/4"
Výstup TV	∅	1/2"	1/2"	1/2"	1/2"	1/2"	1/2"
Plyn	∅	3/4"	3/4"	3/4"	3/4"	3/4"	3/4"
Vstup TV	∅	1/2"	1/2"	1/2"	1/2"	1/2"	1/2"
Zpátečka ÚT	∅	3/4"	3/4"	3/4"	3/4"	3/4"	3/4"
Kouřovody							
Typ odvodu spalin		B23, B33, C13, C33, C43, C53, C63, C83, C93					
Max. přetlak na výstupu spalin	Pa	100	76	91	100	76	91
Min. přetlak na výstupu spalin	Pa	21	4	5,8	21	4	5,8
Max. délka odkouření 60/100	meqv	10	6	2	10	6	2
Max. délka odkouření 80/125	meqv	12	8	10	12	8	10
Max. délka odkouření 2x80	meqv	60	60	60	60	60	60
Max. délka odkouření 2x60	meqv	32	20	18	32	20	18
Elektrické charakteristiky							
Napájecí napětí a frekvence	V/Hz	230/50	230/50	230/50	230/50	230/50	230/50
Max. příkon	W	78	78	78	78	78	78
Stupeň elektrické ochrany	IP	X5D	X5D	X5D	X5D	X5D	X5D
Napájení plynem							
Jmenovitý napájecí tlak plynu G20	mbar	20	20	20	20	20	20
Spotřeba plynu G20	m3/h	2,49	2,96	3,6	2,49	2,96	3,6